

# SAMSUNG

MS22M8074AM

**MICRO-ONDES SOLO 22 L**

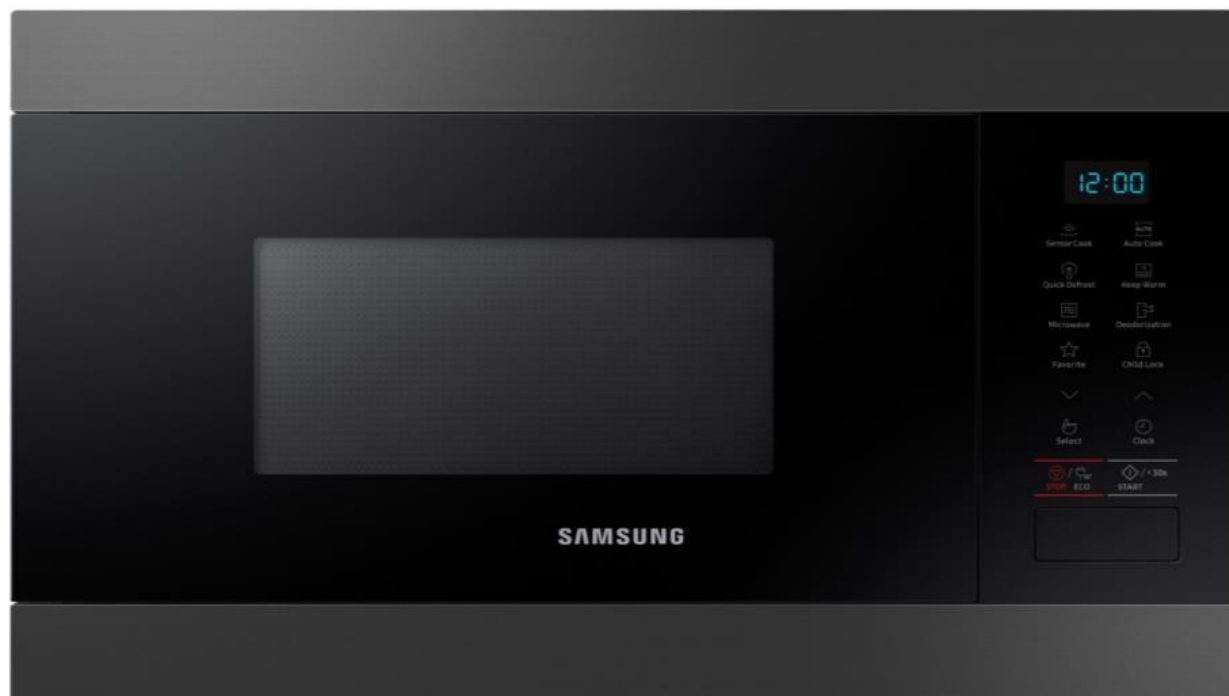

## **MICRO-ONDES SOLO ENCASTRABLE 22 L**

- Capacité de 22 litres
- Fonction Maintien au chaud
- Cuisson intuitive Smart Sense
- Cuisson automatique Auto Cook
- Cavité céramique émail
- Design innovant et sophistiqué



### **Cuisson intuitive Smart Sense**

La technologie Smart Sense détecte le taux d'humidité à l'intérieur de la cavité et adapte les paramètres de cuisson (temps et puissance) pour un résultat de cuisson optimal.

# MICRO-ONDES SOLO 22 L

## MS22M8074AM

### CARACTÉRISTIQUES TECHNIQUES

#### CARACTÉRISTIQUES

|                                 |                        |
|---------------------------------|------------------------|
| Type                            | Micro-ondes Solo       |
| Capacité (litres)               | 22                     |
| Commandes                       | Electroniques          |
| Affichage                       | LED bleues             |
| Nature de la cavité             | Cavité céramique émail |
| Puissance restituée micro-ondes | 850W                   |
| Puissance absorbée              | 1250W                  |
| Niveaux de puissance            | 6                      |

#### SPÉCIFICITÉS

|                                  |     |
|----------------------------------|-----|
| Fonction réchauffage automatique | Oui |
| Fonction Quick Defrost           | Oui |
| Fonction Maintien au chaud       | Oui |
| Cuisson automatique Auto Cook    | Oui |
| Cuisson intuitive Smart Sense    | Oui |
| Verrouillage enfant (sécurité)   | Oui |
| Fonction désodorisation          | Oui |

#### PACK SÉCURITÉ

|                        |      |
|------------------------|------|
| Plateau en verre       | 1    |
| Taille du plateau (cm) | 25,5 |

#### SPÉCIFICATIONS TECHNIQUES

|  |                   |
|--|-------------------|
| Tension secteur « CA »                   | 230V/50Hz         |
| Dimensions extérieures (L x H x P mm)    | 595 x 380 x 320   |
| Dimensions intérieures (L x H x P mm)    | 330 x 224 x 292   |
| Dimensions emballées (L x H x P mm)      | 706 x 466 x 434   |
| Dimensions d'encastrement (L x H x P mm) | 564 x 362 x 600   |
| Poids brut / net (kg)                    | 17,8 / 14,5       |
| Coloris / Finition                       | Noir              |
| Code EAN                                 | 8 801 643 542 146 |
| Pays d'origine                           | Malaisie          |

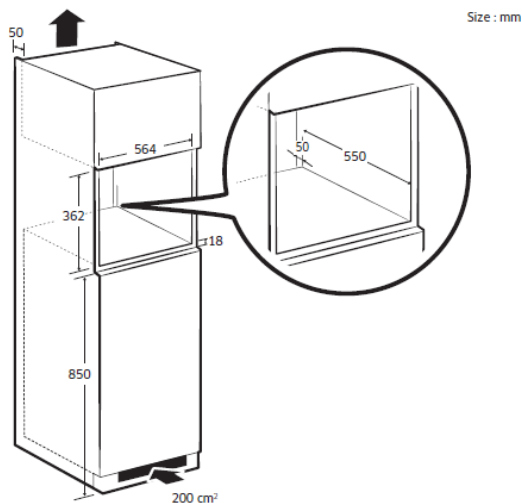

#### CUISSON INTUITIVE SMART SENSE

La technologie Smart Sense détecte le taux d'humidité de l'aliment et adapte les paramètres de cuisson (temps et puissance) pour un résultat de cuisson optimal.



Les nombreux programmes automatiques permettent de faciliter votre vie au quotidien, de la cuisson des pizzas aux plats plus élaborés tels que rôtis et poissons.

#### FONCTION MAINTIEN AU CHAUD

Grâce à cette fonction, vous pourrez maintenir vos plats au chaud jusqu'au moment de les servir à vos invités.



#### CAVITÉ CÉRAMIQUE ÉMAIL

La cavité céramique émail offre non seulement de meilleures performances de cuisson mais aussi une excellente résistance à l'usure et à l'abrasion, tout en facilitant le nettoyage.

##### Résistance aux rayures

Cavité  
Cérémique  
Email



Cavité  
Classique



##### Facilité de nettoyage



#### DÉCONGÉLATION QUICK DEFROST

Grâce à un nouvel algorithme, cette technologie réduit de manière importante le temps de décongélation nécessaire aux aliments, tout en préservant l'aspect et les qualités nutritionnelles.



N° Service consommateurs

01 48 63 00 00

Visuels non contractuels. Toutes ces caractéristiques techniques peuvent être sujettes à changement sans notification au préalable.  
SAMSUNG Electronics France SAS au capital de 27 000 000 euros - 1 rue Fructidor, CS 2003 - 93 400 Saint-Ouen