



**Série 4, Sèche-linge pompe à chaleur,  
8 kg  
WTH83003FF**



**A+**

**Sèche-linge pompe à chaleur : séchage parfait avec classe d'efficacité énergétique A+.**

- **Technologie AutoDry** : la garantie d'un séchage parfait et respectueux des textiles, grâce à la précision des sondes
- **Design AntiVibration**: silence et stabilité extrêmes
- Sèche-linge respectueux de l'environnement avec agent de refroidissement eco-friendly (R290).
- **Ecran LED**: pour visualiser et paramétrer facilement les programmes et options.
- **SensitiveDrying System** : un séchage tout en douceur grâce à la structure unique du tambour

**Données techniques**

Type de construction :	Pose-libre
Top amovible :	non
Charnière de la porte :	À droite
Longueur du cordon électrique (cm) :	145,0
Hauteur avec top (mm) :	842
Dimensions du produit (mm) :	842 x 598 x 599
Poids net (kg) :	46,112
Gaz à effet de serre fluorés :	Non
Type de réfrigérant :	R290
Équipement hermétiquement scellé :	Oui
Quantité de gaz fluorés (kg) :	0,140
Quantité exprimée en équivalent CO2 (t) :	0,000
Code EAN :	4242005198344
Puissance de raccordement (W) :	600
Intensité (A) :	10
Tension (V) :	220-240
Fréquence (Hz) :	50
Certificats de conformité :	CE, VDE
Capacité coton (kg) - NOUVEAU (2010/30/CE) :	8,0
Classe énergétique (2010/30/CE) :	A+
Consommation énergétique des sèche-linge électroniques en pleine charge - NOUVEAU (2010/30/CE) :	2,18
Durée du programme coton en pleine charge (min) :	226
Consommation énergétique des sèche-linge électroniques en demi-charge - NOUVEAU (2010/30/CE) (kWh) :	1,28
Durée du programme coton en demi-charge (min) :	137
Contrôle de la consommation énergétique annuelle sur les sèche-linge électroniques - NOUVEAU (2010/30/CE) (kWh) :	270,0
Contrôle de la durée du cycle (min) :	175
Moyenne de l'efficacité énergétique en pleine charge (%) :	81
Moyenne de l'efficacité énergétique en demi-charge (%) :	81
Contrôle du taux d'humidité résiduelle (%) :	81

**Accessoires en option**

WTZ11400 : KIT SUPERP+TABL SL WTN/WTG/WTW/WTH  
 WTZ20410 : KIT SUPERP SS TABL SL WTN/WTG/WTW/WTH





## Série 4, Sèche-linge pompe à chaleur, 8 kg WTH83003FF

### Sèche-linge pompe à chaleur : séchage parfait avec classe d'efficacité énergétique A +.

#### Caractéristiques principales

- Capacité cycle Coton: 8 kg
- Type de sèche-linge : Condensation
- Classe d'efficacité énergétique A+ sur une échelle allant de A++ à D.
- Consommation électrique annuelle: 270 kWh
- Consommation électrique cycle Coton charge pleine 2.18 kWh / demi-charge 1.28 kWh
- Puissance absorbée appareil éteint 0.1 W et en veille 0.5 W
- Le cycle Cottons Eco cupboard dry est le cycle de référence de l'étiquette énergie. Il s'agit du cycle à utiliser pour sécher des textiles en coton et c'est le plus efficace en énergie pour le séchage de ces textiles.
- Durée moyenne du cycle Coton charge pleine 226 min / demi-charge : 175 min
- Durée cycle Coton Charge pleine 226 min/ demi-charge 137 min
- Efficacité de condensation B
- Efficacité de condensation sur le programme Coton à charge pleine 81 % et demi-charge 81 %
- Efficacité de condensation moyenne sur le cycle Coton standard 81 %
- Niveau sonore: 65 dB (A) re 1 pW

#### Programmes/Options

- Programmes : Coton, Synthétiques, Mix, Serviettes, Minuterie froid 30 min, Minuterie chaud 30 min, Textiles sport, Duvet, Express 40 min, Chemises

#### Options

- Cycle anti-froissage 120 min
- Options (touches): Anti froissage, Degré de séchage, Fin différée 24 h

#### Confort/Sécurité

- Filtre EasyClean devant le condenseur, facile à nettoyer
- Technologie AutoDry: séchage parfait
- Sélecteur monocommande électronique
- Ecran LED pour temps restant et fin différée 24 h, déroulement du programme, fonctions spéciales
- Tambour galvanisé 112l, structure coussin d'air
- Design AntiVibration : stabilité et silence
- Non
- Sécurité enfants
- Signal sonore fin de programme
- Porte coloris blanc
- Serrure électromagnétique
- Butée de porte: A droite
- Crochet métal

#### Caractéristiques techniques

- Dimensions: H 84.2 x L 59.8 x P 59.9 cm
- Mise sous plan dans niche hauteur 85cm



## Série 4, Sèche-linge pompe à chaleur, 8 kg WTH83003FF

mesures en mm

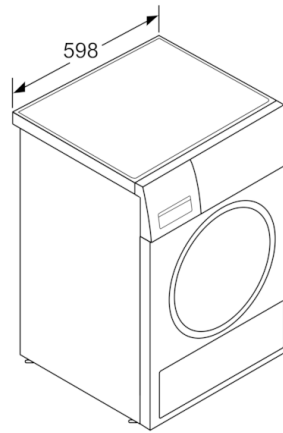
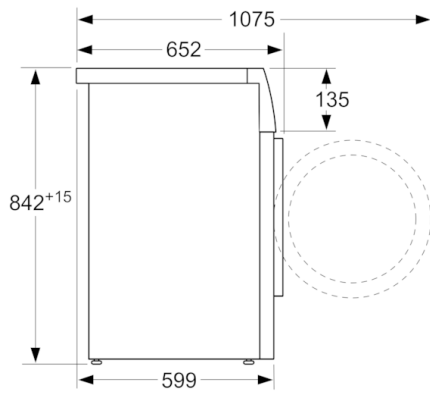

Mesures enmm